

Мягкая черепица Kerabit



Высококачественная черепица SBS

Универсальный ассортимент - три разных вида
Kerabit K+, S+ and L+
Kerabit Premium
Kerabit Easy

Kerabit - высшее качество из Финляндии



Преимущества мягкой черепицы Kerabit

- стопроцентная герметичность при условиях правильного монтажа
- хорошая морозо- и теплостойкость
- бесшумная кровля: внутри дома не слышно шума дождя и ветра
- внешний вид кровли сохраняется на долгие годы: ее поверхность не ржавеет и не выгорает
- прекрасно подходит для монтажа кровель сложной формы, оставляя при этом мало отходов
- большой выбор аксессуаров
- множество вариантов, из которых можно выбрать оптимальный вариант для любой кровли
- долговечная кровля; прослужит десятилетия, независимо от расположения
- скандинавское качество

Группа мягкой черепицы Kerabit пополнилась двумя новыми продуктами: Kerabit Easy и Kerabit Premium. Kerabit Easy еще легче монтировать благодаря тому, что не нужно снимать пленку. При этом отходов возникает еще меньше. Kerabit Premium – это ламинированная СБС-модифицированная мягкая черепица. Индивидуальная форма и оттенок каждой черепицы в сочетании с двухслойной структурой материала придают поверхности кровли выразительный объемный эффект и красивый рисунок.

Идея проста, но эффективна

Мягкая черепица Kerabit производится по стандарту EN 544 на новом оборудовании, с использованием высококачественного сырья. Все коллекции производятся из СБС-модифицированного битума, благодаря чему материал отличается особой долговечностью, эластичностью и высокими показателями тепло- и морозостойкости. Материал является легким и не утяжеляет конструкцию кровли.

Самоклеющийся битум на нижней поверхности кровельной плитки гарантирует полную водонепроницаемость и продлевает срок службы кровельной конструкции в целом.

Бесхлопотный монтаж

Минимальный уклон для кровли с мягкой черепицей составляет 11.3° (1:5), а в случае Kerabit Premium 1:3.

В качестве основания используется шпунтованная доска, влагостойкая фанера или OSB-плита. Поверх основания должен быть уложен подкладочный ковер.

Работа с эластичным материалом облегчает монтаж, особенно на крышах сложной формы. Гонты дополнительно крепятся гвоздями, которых не видно на готовой кровле. Слой самоклеющегося битума на нижней стороне плитки обеспечивает плотное склеивание гонтов между собой. Монтаж нужно проводить в соответствии с инструкциями, имеющимися в упаковке.



Битумная кровля – это надежное и эффективное решение

Подходит для разных крыш

Битумная кровля подходит для всех типов кровли.

В этом каталоге мы представляем мягкую черепицу Kerabit, которая подходит для кровель с уклоном не менее 1:5 (Kerabit Premium 1:3). Ассортимент продукции Kerabit также включает кровли с трехгранными рейками и кровли с герметичными швами. Kerabit Dual подходит для балконов и террас. Подробную информацию об этих материалах и их монтаже вы найдете на нашем сайте.

Более пологие кровли требуют профессионального монтажа, поскольку на них используются наплавливаемые материалы.

Сплошная обрешетка обеспечивает крепкую конструкцию

Битумная кровля всегда укладывается на сплошную обрешетку, которая, в свою очередь, повышает непроницаемость и усиливает конструкцию всего здания.

Под кровельной плиткой монтируется подкладочный ковер, поскольку сама мягкая черепица, так же как традиционная черепица или металлочерепица, не является сплошным кровельным покрытием. Кровля с трехгранными рейками или кровля с герметичными швами – это традиционные кровельные покрытия для скатных кровель, в большинстве случаев не требующие подкладочного ковра (см. детали в отдельных инструкциях по монтажу этих материалов).

Надежная и эффективная

Эластичность материала очень важна в изменчивых погодных условиях и, в особенности, на кровлях сложной формы. В битумных покрытиях Kerabit долговечный и эластичный СБС-модифицированный битум используется как в основной массе, так и на клейкой поверхности.

Доступная цена

Принимая во внимание всю конструкцию, стоимость битумной кровли близка к стоимости металлической или черепичной кровли. Более того, с битумной кровлей работать легко, что важно для DIY-строителя.

Новая кровля поверх старой

Новое битумное покрытие можно укладывать поверх существующего, если старое кровельное покрытие гладкое, без повреждений и хорошо закреплено к основанию. Убедитесь, что основание находится в хорошем состоянии, и кровля хорошо вентилируется. Между старым кровельным покрытием и новым используется подкладочный ковер, чтобы швы старого покрытия не просматривались через новое.

ОГЛАВЛЕНИЕ

Kerabit - высшее качество из Финляндии	2
Битумная кровля – это надежное и эффективное решение	3
Kerabit K+, S+ и L+	4
Инструкции по монтажу	8
Kerabit Premium	12
Инструкции по монтажу	14
Kerabit K Easy	18
Инструкции по монтажу	20
Таблицы расхода материалов	26
Комплекующие	27





Мягкая черепица для кровель сложной конфигурации

Битумная мягкая черепица подходит для кровель с минимальным уклоном 1:5 и применяется для объектов нового строительства и при реконструкции.

Мягкая черепица особенно рекомендуется для кровель сложной конфигурации.

Три модели – множество цветовых решений

Ассортимент традиционной мягкой черепицы Kerabit включает в себя три модели:

- классическая форма шестигранника K+
- волнообразные гонты S+
- прямоугольные гонты L+.

Выбранная модель мягкой черепицы оказывает значительное влияние на внешний вид кровли. Традиционная модель K и закругленные гонты S образуют симметричный рисунок. В модели мягкой черепицы L прямоугольные зигзагообразные гонты разного размера создают живой рисунок. Модель L особенно хорошо подходит для современного строительства.





Kerabit K+, S+ и L+



Для кровли с мягкой черепицей понадобится

- в качестве основания применяется OSB-плита или другая подходящая для данной цели строительная плита или шпунтованная доска
- подкладочный ковер Kerabit 2200 UB, Kerabit 2500 UB, Kerabit ShingleBase или Kerabit 700 UB
- мягкая черепица Kerabit K+, S+ или L+
- металлические планки Kerabit для карнизных и фронтовых свесов, цвета черный и темно-серый
- карнизная полоса Kerabit для карнизного свеса
- коньковые вентиля и полосы Kerabit или коньковая плитка
- ендовый ковер Kerabit для фартука вокруг дымовой трубы и отделки внутренних ендов
- трехгранные рейки на фронтовые свесы и вокруг дымовой трубы
- герметизирующий клей Kerabit
- кровельные гвозди
- гвозди для крепежа металлических планок и трехгранных реек к основанию

Цвета

K+

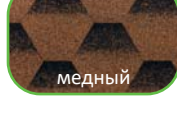
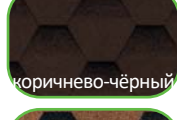
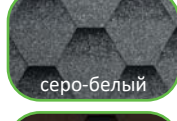
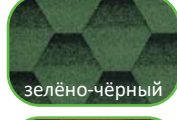
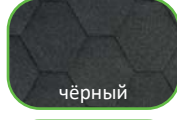
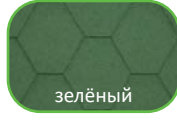
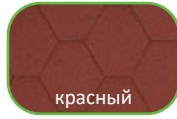
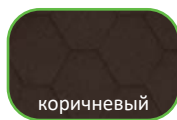

S+

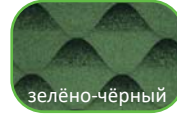
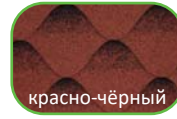
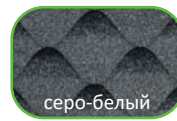
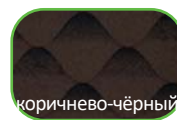

Mix K+

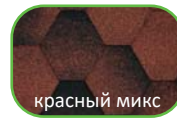

L+

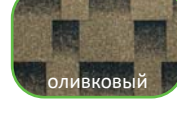
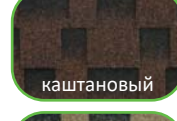
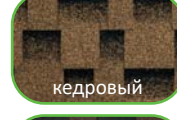
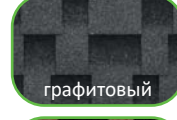
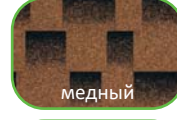
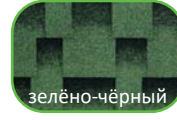
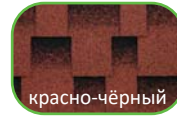
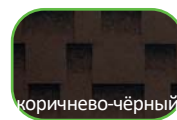

Прим! Из-за технических особенностей цветопередачи на бумаге представленные в этом проспекте цвета и оттенки являются приблизительными и могут отличаться от оригинальных.

Структура черепицы Kerabit

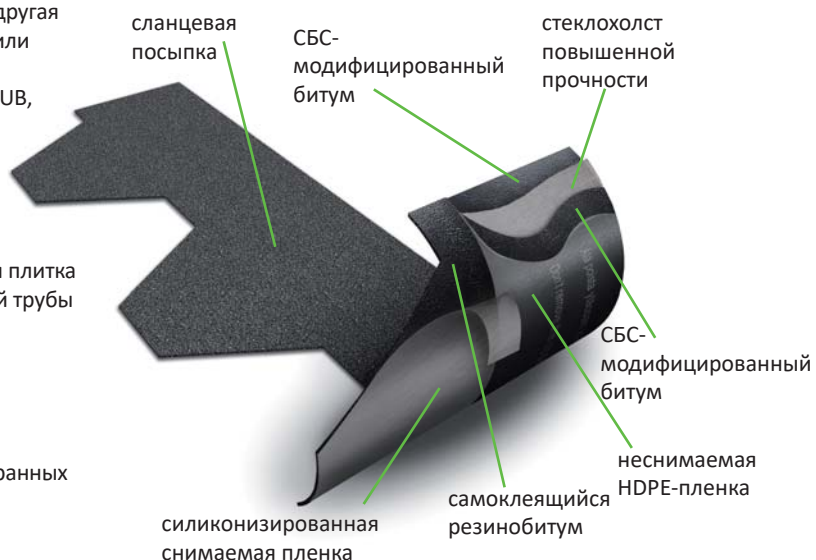

Инструкции по монтажу Kerabit K+, S+ и L+

Монтаж мягкой черепицы Kerabit возможен на кровлях с уклоном 1:5 (11,3°) и более. Под битумную черепицу всегда необходимо монтировать подкладочный ковер.

Материалы следует хранить в защищенном от дождя и солнечного света месте. Перед монтажом подкладочный ковер в рулонах необходимо не менее суток выдерживать при температуре выше +15 °С. Рулоны следует заранее раскатать для выравнивания — это предотвратит возникновение складок на поверхности кровли. Время, необходимое для выравнивания, зависит от температуры (примерно 1–4 часа). Монтировать нужно в ясную погоду при температуре выше +10 °С. Битумную кровлю нельзя укладывать во время дождя.

Если монтаж выполняется при температуре ниже +10 °С, при необходимости следует обеспечить проклейку шва осторожным прогревом клеевых поверхностей ковров, например, при помощи строительного фена. Это особенно важно при монтаже поздней осенью, когда солнечного тепла может быть недостаточно для того, чтобы склеиваемые поверхности пристали друг к другу. Убедитесь в прочной фиксации всех швов/примыканий, например, походив по ним.

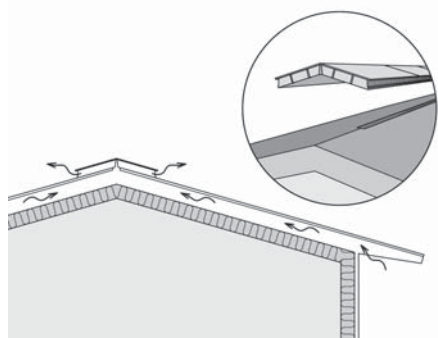

Перед монтажом необходимо убедиться в том, что основание достаточно вентилируется. Повысить эффективность вентиляции можно при помощи коньковых вентилях Kerabit, которые монтируются по всему коньку. См. специальную инструкцию по монтажу коньковых вентилях Kerabit.

В качестве основания годится сплошная обрешетка из шпунтованной доски или устойчивая к погодным условиям шпунтованная строительная плита. Основание должно быть прочным, ровным и сухим.

Инструменты, необходимые для монтажа: молоток, рулетка, кровельный нож, стальной шпатель и пистолет для герметика. При помощи цветного отбивочного шнура или прямой доски, равной по длине скату кровли, можно проверять ровность монтажа рядов гонтов. Для резки металлических планок требуются ножницы по металлу. Для проклейки следует

использовать клей-герметик Kerabit.

Для крепления применяются горячеоцинкованные гвозди с широкой шляпкой для мягкой кровли. Обратите внимание, что гвоздь должен проходить сквозь деревянное основание. При использовании пневматического гвоздезабивателя необходимо настроить силу удара так, чтобы шляпка гвоздя вставала ровно, на нужную высоту и не проникала в кровлю. Вместо гвоздей можно также использовать большие саморезы и саморезы с плоской шляпкой, если не допускается, чтобы острия гвоздей были видны с нижней стороны.

До монтажа кровли крепятся трехгранные рейки в основаниях труб и подъемов, а также при необходимости и на фронтонные свесы. Битумная кровля всегда монтируется от карнизного свеса. Обратите внимание, что над дымоходом и крупными сквозными проходами кровля монтируется лишь после того, как проход полностью сделан (см. раздел «Дымоход и большие проходы»). В мягкой кровле, смонтированной в соответствии с инструкцией по монтажу, не должно быть видно ни одного гвоздя.

Максимальная ровность по цвету достигается перемешиванием битумной черепицы не менее чем из пяти упаковок. Возможные различия в оттенках черепицы под воздействием солнечных лучей через год становятся незаметными.

Объекты ремонта

Если старая битумная кровля не удаляется, следует убедиться в том, что вентиляция кровли работает, нижние конструкции в хорошем состоянии, а само основание ровное. В этом случае новый подкладочный ковер и битумную черепицу можно при необходимости монтировать поверх старой кровли.

Возможные складки/пузыри в старой кровле следует вскрыть и прикрепить к основанию, используя клей и гвозди, до монтажа нового покрытия. Гвоздь должен проходить сквозь деревянное основание.

Монтаж подкладочного ковра

Монтаж кровли начинается с монтажа подкладочного ковра. Подкладочные ковры с клеевыми полосами по краям можно укладывать как в вертикальном, так и в горизонтальном направлении. Направление монтажа влияет на удобство проведения монтажных работ и, возможно, на расход кровельного материала (размеры крыши относительно длины рулона). На кровлях с большим уклоном рекомендуется вертикальный монтаж, поскольку при горизонтальном монтаже ковры труднее уложить ровно, если уклон крыши более 1:4. Если вы монтируете подкладочный ковер горизонтально, см. раздел «Монтаж подкладочных ковров Kerabit на скатных крышах».

Внутренние углы или ендовы

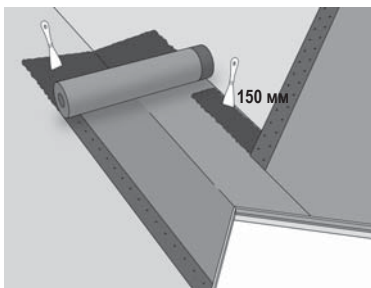

Начинайте монтаж подкладочного ковра от ендовы. Уложите подкладочный ковер на основание ендовы, приклейте его по всей площади к основанию битумным клеем (слой клея около 1 мм) и прибейте гвоздями по краям с шагом 100 мм. В дальнейшем остальные подкладочные ковры укладываются с заходом на подкладочный ковер, покрывающий ендову, с нахлестом 150 мм. Концы ковров обрезаются при помощи доски-линейки по направлению ендовы и тщательно промазываются битумным клеем по всему нахлесту. Не прибивать гвоздями по шву!

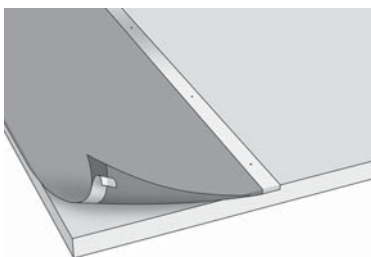

Затем выровняйте подкладочный ковер по прямой линии в направлении фронтона свеса с небольшим заходом через края так, чтобы края можно было загнуть примерно на 15 мм под нижний край обрешетки. Зафиксируйте гвоздями верхний край с шагом 100 мм. Предварительно зафиксируйте гвоздями подкладочный ковер примерно через 1 м сквозь защитную пленку клеевой полосы верхней поверхности. Снимите защитную пленку клеевой полосы на нижней стороне и плотно прижмите ковер к основанию, при необходимости прибейте на фронтоне к наружному краю обрешетки. Выровняйте следующий ковер, прибейте гвоздями верхний край с шагом 100 мм (начинайте прибивать примерно в 200 мм от края с клеевой полосой на нижней поверхности) и предварительно прибейте его с шагом примерно 1 м через защитную пленку клеевой полосы на верхней поверхности. Отверните край ковра со стороны фронтона свеса с поверхности первого ковра. Удалите защитную пленку клеевой полосы на поверхности первого ковра и прибейте ковер к основе гвоздями зигзагом с шагом 100 мм. Внимание! Расстояние гвоздей до краев клеевой полосы должно составлять не менее 15 мм. Удалите защитную пленку клеевой полосы с нижней поверхности второго ковра и прижмите края с клеевыми полосами друг к другу (место прибивания гвоздями первого ковра закроется). Окончательно обработайте крепление верхнего края, прибив гвоздями в месте шва. Продолжайте монтаж аналогичным образом до тех пор, пока скат не будет готов.

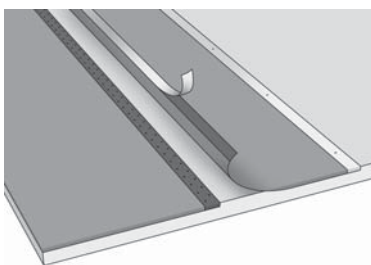

Конек

Если на конек не устанавливается отдельная вентиляция, то подкладочный ковер монтируется следующим образом:

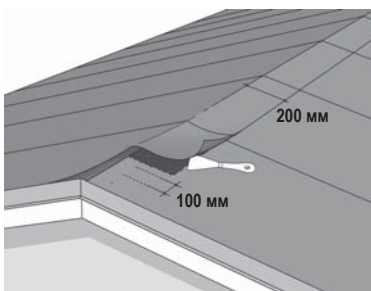

Вариант А) Расположите ковры первой плоскости по уровню конька и прибейте гвоздями за верхний край к основанию с шагом 100 мм. Заведите ковры второй плоскости на 200 мм через конек и проклейте битумным клеем по всей поверхности к коврам на второй плоскости. Не прибивать гвоздями по шву!

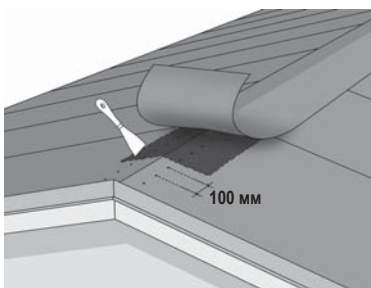

Вариант В) Расположите ковры обеих плоскостей по уровню конька и прибейте гвоздями за верхний край к основанию с шагом 100 мм. Возьмите новый ковер и разрежьте его по всей длине на две полосы. Приклейте полосу на конек. Приклейте полосу на конек. Коньковую полосу не следует прибивать гвоздями за исключением возможных мест стыков. В местах стыка полос сделайте нахлест 150 мм, прибейте гвоздями конец нижнего ковра к основанию с шагом 100 мм и приклейте верхний ковер к нижнему по ширине нахлеста.

Инструкции по монтажу Kerabit K+, S+ и L+

Стыки

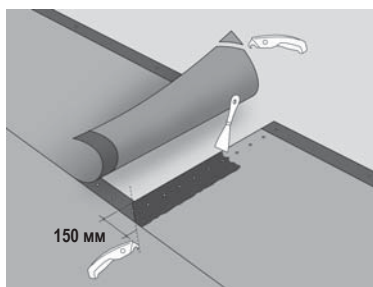

Укладывайте ковры с нахлестом 150 мм. При необходимости отрезайте куски от углов ковров, как показано на рисунке. Прибейте конец нижнего ковра к основанию гвоздями с шагом 100 мм. Приклейте верхний ковер к нижнему по ширине нахлеста.

Подъемы, дымоходы и прочие большие сквозные проходы

Установите подкладочный ковер на верхний край трехгранной рейки и прибейте к рейке через 100 мм.

Внимание! На дымоходе бревенчатого дома необходимо сделать запас на продавливание следующим образом: Изготовить из фанеры воротник вокруг дымохода высотой не менее 400 мм. Установить его так, чтобы он не прикасался к дымоходу, и прикрепить к конструкциям крыши при помощи трехгранной рейки. Продолжайте, как описано выше.

Свесы

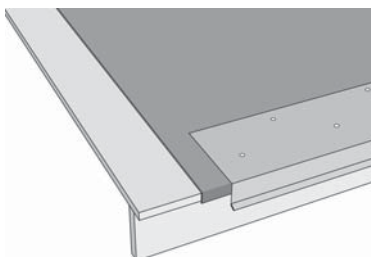
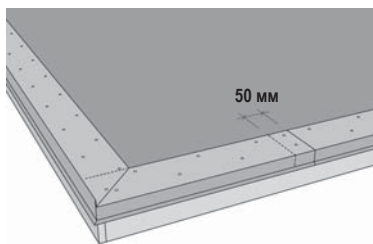

После монтажа подкладочного ковра, на карнизные свесы монтируются карнизные планки Kerabit. Перед монтажом удалить с планок защитную пленку. Между лицевой поверхностью планки и лобовой доской оставить зазор около 10 мм. Планки фиксировать зигзагом с шагом 100 мм кровельными гвоздями или саморезами для тонких плит с головкой KFR. Нижний ряд креплений должен оставаться примерно в 50–70 мм от места сгиба планки. В местах соединения планки

монтируются внахлест не менее 50 мм. Нижний загнутый край сверху идущей планки открывается и загнутый край нижней планки вкладывается внутрь открытой. В завершение места соединения зафиксировать двумя гвоздями/саморезами.

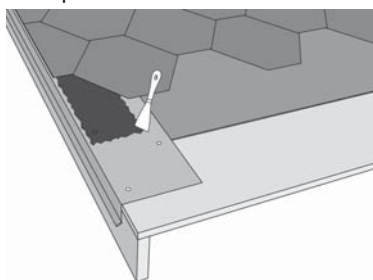

Карнизная планка Kerabit

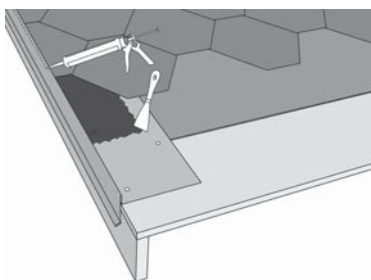

Специальная фронтовая планка Kerabit

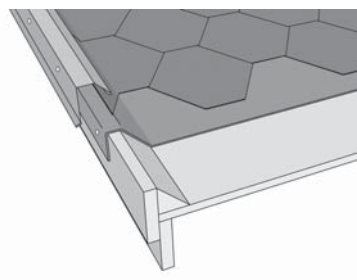

Фронтовая планка Kerabit для трехгранной планки

Для фронтового свеса имеется три варианта: Карнизная планка Kerabit, специальная фронтовая и фронтовая планка. Две первые следует монтировать до монтажа битумной мягкой кровли аналогично планкам карнизного свеса. Монтаж планок фронтового свеса начинается от карнизного свеса и ведется к коньку.

Внимание! При использовании специальной фронтовой планки в конце добавляется битумный клей в шов между ковром и планкой.

При использовании фронтовой планки Kerabit крепятся сначала трехгранные рейки 50 x 50 мм, а по их сторонам - лобовые доски. Подкладочный ковер загибается через лобовую доску и крепится к ней. В дальнейшем гонты поднимают до верхнего края трехгранной рейки. В последнюю очередь к лобовой доске крепятся фронтовые планки с шагом около 100 мм.

Для отделки верхних карнизов применяется обычная или специальная фронтовая планка Kerabit.

Дополнительную информацию см. в инструкции по монтажу карнизных планок Kerabit.

Монтаж битумной черепицы

Ендова:

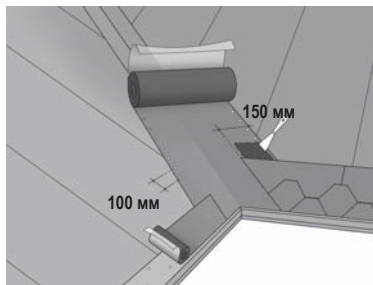

Самоклеющийся ендовый ковер под цвет кровли укладывается в ендову поверх подкладочного ковра и фиксируется гвоздями с шагом 100 мм.

В дальнейшем, после установки карнизной полосы, черепица приклеивается поверх ендового ковра не менее, чем на 150 мм. В основании ендовы оставляют зону без черепицы шириной не менее 150 мм. Края черепицы обрезаются по линейной доске параллельно ендове и монтируются путем тщательного послойного проклеивания битумным клеем по ширине 150 мм. Прибивать гвоздями поверх ендового ковра не рекомендуется.

Карнизная лента

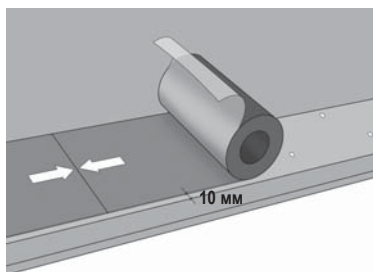

Далее на карнизную планку карнизного свеса приклеивается самоклеящаяся карнизная полоса Kerabit. Нижний край полосы укладывается примерно на 10 мм выше места сгиба планки. Снимите с полосы защитную пленку и прижмите ленту к планке. В местах соединения полосы монтируются плотно друг к другу.

Монтаж битумной черепицы

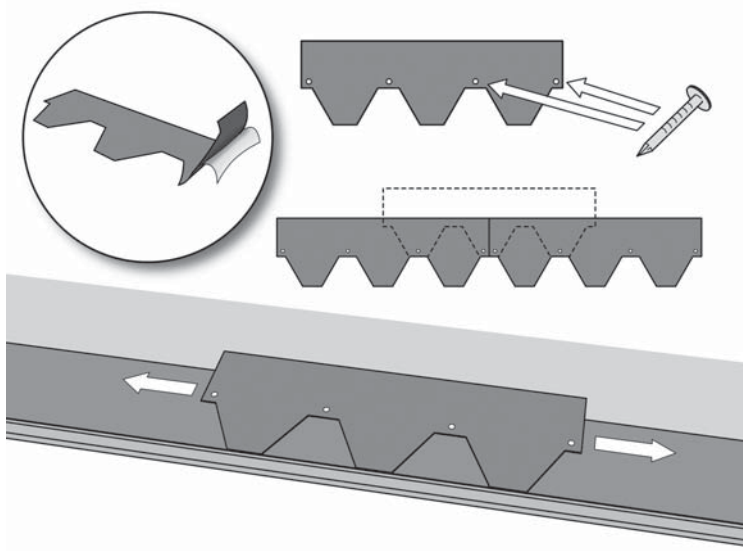

Монтаж начинается от центра карнизного свеса. Снимите пленку, которая защищает клеевую поверхность, с нижней части гонта (Внимание! защитную пленку на верхнем крае гонта не снимать), совместите концы гонта с нижним краем карнизной полосы и прижмите гонт. Необходимо убедиться в том, что лепестки битумных гонтов приклеились. При необходимости осторожно прогрейте клеевую поверхность строительным феном.

Каждый гонт Kerabit K+ и S+ крепится четырьмя, а Kerabit L+ пятью кровельными гвоздями примерно в 20 мм от верхнего края разреза, а не за верхний край гонтов. Убедитесь, что гвозди проходят через конструкцию основания.

Kerabit K+ и S+: После того, как вы прибили гвоздями первый ряд гонтов, совместите лепестки следующего ряда с краями вырезов предыдущего ряда. Таким образом новый ряд гонтов перекроет гвозди предыдущего ряда.

Инструкции по монтажу Kerabit K+, S+ и L+

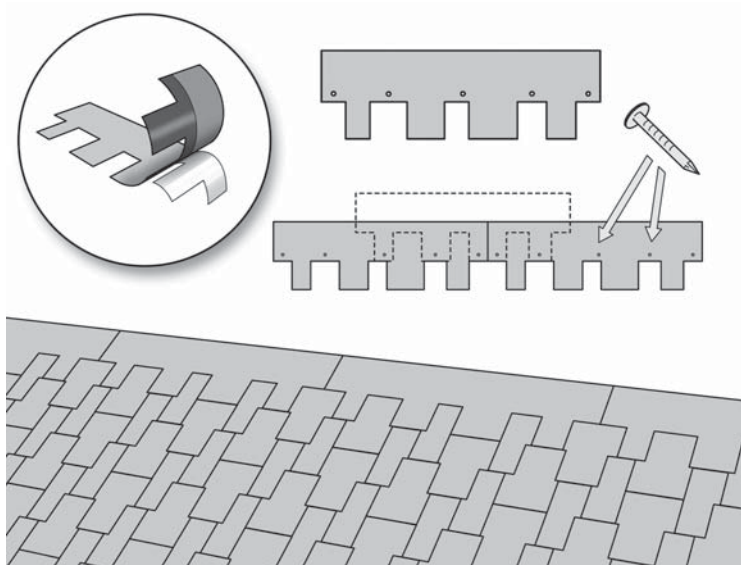

Kerabit L+: После того, как вы прибили первый ряд гонтов, распределите гонты следующего ряда так, чтобы центр лепестка самого широкого гонта попал на место соединительного шва между гонтами. Крепление центрального разреза необходимо приколотить недалеко от правого края разреза.

Внимание! Несоблюдение данного требования ведет к неправильному рисунку кровли и ухудшает гидроизоляционные качества кровли.

При помощи доски-линейки или отбивочного шнура убедитесь в том, что ряды гонтов уложены ровно. В ходе монтажа следите также за симметричностью рисунка кровли (не касается L+).

На фронтонном свесе приклейте концы гонтов к планкам на расстоянии не менее 100 мм.

Сквозные проходы

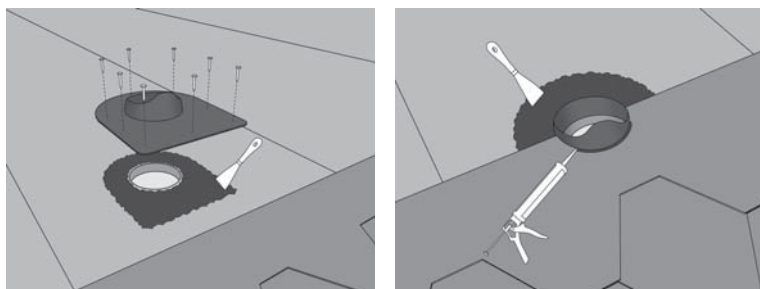

Сквозной проход устраивается при помощи подходящих уплотнений следующим образом: приклеить по всей площади фланец уплотнения сквозного прохода к подкладочному ковру не меньше, чем на расстоянии 150 мм. Закрепить края фланца саморезами или гвоздями. Вырезать в битумных гонтах по месту сквозного прохода отверстие соответствующей формы и размера. Приклеить гонты к фланцу и нижнему гонту битумным клеем минимум на 150 мм. В завершение обработайте сквозной проход битумным клеем.

Дымоход

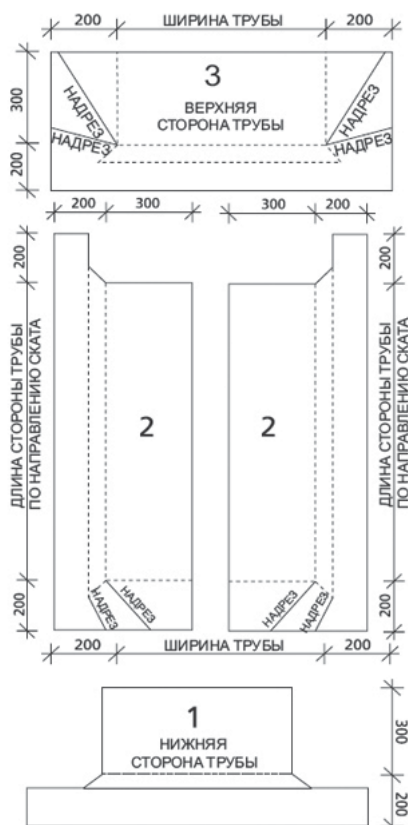
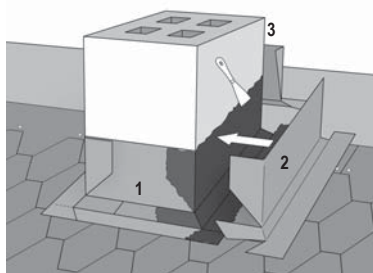

Подъемы на дымоход монтируются тогда, когда монтаж гонтов дошел до уровня верхнего края дымохода. Вырезать как показано на рисунке поднимающиеся куски из ендового ковра Kerabit, или из Kerabit 10+. Приклеить куски по всей поверхности к дымоходу и основанию в порядке, показанном цифрами на рисунке. В нижней части дымохода и по сторонам полосы заходят на кровлю из гонтов, в верхней части дымохода — под кровлю. Тщательно приклеить битумным клеем гонты в верхней части дымохода к поднимающемуся вверх куску. Механически прикрепить поднимающиеся куски за верхний край с шагом примерно 100 мм.

Подъемы

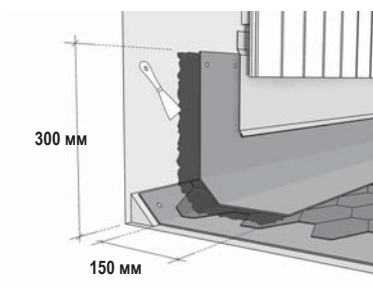

Вырезать полосы ковра, необходимые для устройства подъемов вверх, из ендового ковра Kerabit, или Kerabit 10+. Поднимающиеся полосы должны заходить на вертикальную поверхность не менее чем на 300 мм, и не менее чем на 150 мм на покрытие из гонтов. Приклейте полосы по всей поверхности и механически закрепите их за верхний край. В местах соединений уложите ковры с нахлестом 150 мм и прикрепите к основанию гвоздями край нижнего ковра с шагом приблизительно 100 мм.

Конек / наружный угол

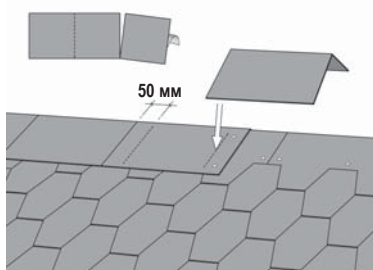

Конек монтируется из коньковых плиток Kerabit. Гвозди в верхнем ряду гонтов должны остаться под коньковыми плитками. Сгибанием отделите плитки для конька (3 штуки) друг от друга. Защитную пленку снять, плитку для конька согнуть и прижать на место. Закрепить четырьмя гвоздями по краю так, чтобы гвозди остались под следующей плиткой для конька (нахлест плиток для конька должен составлять около 50 мм). Последнюю плитку закрепить только битумным клеем, не прибивать.

Внешний загиб выполняется аналогичным образом, начиная с карнизного свеса.

Особые указания

Навес над крыльцом и аналогичные конструкции

Если карнизный свес не продолжается единой линией, например, прерывается крыльцом или аналогичными конструкциями, после монтажа карнизной планки следует действовать так: следует расположить швы гонтов на разных сторонах конструкции так, чтобы рисунок гонтов должным образом совпадал в верхней части навеса крыльца. Зазор между швами (z) должен быть в моделях K+ и S+ кратен $1/3$ м, а в модели L+ кратен 1 м, при измерении над соответствующим местом. Измерение проводить как показано на рисунке по размерным линиям, нарисованным под прямыми углами.

На рисунке $Z = (x + 1)$ округляется до следующего целого значения в метрах. Например, если $x = 4,5$ м, $z = 6$.

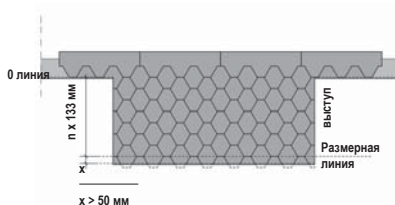
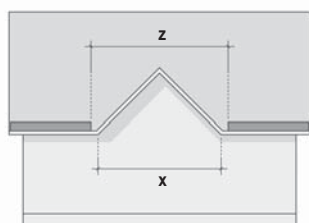

Выступ на карнизном свесе

Если на скате имеется выступ, начало следует рассчитывать так, чтобы гонты на карнизе основного ската встречались на одной линии. От края карниза наружу рассчитывается нужное количество выступов плиток. Выступ одного ряда плитки составляет 133 мм. Если размер выступа кратен 133 мм, то получается ровное деление.

Если размер X более 50 мм, то основания меток первого ряда плитки выставляются по разметочной линии, а часть плиток, выходящая за карниз, обрезается. Приклеить лепестки гонта битумным клеем к карнизной полосе.

Если размер x составляет 50 мм или меньше, можно первый ряд плиток начинать от разметочной линии вверх по вершине карнизной полосы.

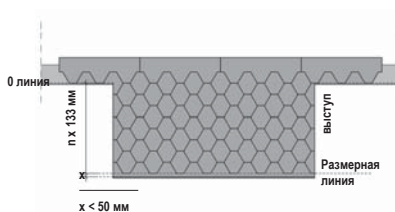



Выразительный трехмерный эффект

Kerabit Premium – ламинированная битумная черепица, произведенная из СБС-модифицированного битума. Черепица изготавливается путем ламинирования двух слоев материала. Таким образом, черепица Premium толще обычной битумной черепицы. Каждая черепица имеет прямоугольную форму, при этом индивидуальный цвет и рисунок. Данное свойство вместе с двухслойной структурой создает выразительный трехмерный рельеф и живую поверхность черепицы. Черепица Kerabit Premium предлагается в двух стильных цветах – антрацитовом и каштановом.

Армирующей основой черепицы является стеклохолст, покрытый СБС-модифицированным битумом, обеспечивающим эластичность и долговечность продукции. На верхней стороне черепицы нанесена посыпка, защищающая от внешних погодных воздействий. На нижней стороне – клеевые полосы.

Kerabit Premium подходит для кровель с уклоном 1:3 или более.





Вним.!
Фотография объекта сделана в процессе монтажа.

Kerabit Premium

Для кровли Kerabit Premium понадобится

- в качестве основания применяется OSB-плита или другая подходящая для данной цели строительная плита или шпунтованная доска
- подкладочный ковер Kerabit 2200 UB, Kerabit 2500 UB, Kerabit ShingleBase или Kerabit 700 UB
- мягкая черепица Kerabit Premium
- трехгранные рейки на фронтовые свесы и вокруг дымовой трубы
- металлические планки Kerabit для карнизных и фронтонных свесов, цвета черный и темно-серый
- карнизная полоса Kerabit для карнизного свеса
- герметизирующий клей Kerabit
- коньковые плитки вырезаются из черепицы Premium
- кровельные гвозди
- гвозди для крепежа металлических планок и трехгранных реек к основанию

Цвета



Прим! Из-за технических особенностей цветопередачи на бумаге представленные в этом проспекте цвета и оттенки являются приблизительными и могут отличаться от оригинальных.

Структура черепицы Kerabit Premium



Инструкции по монтажу Kerabit Premium

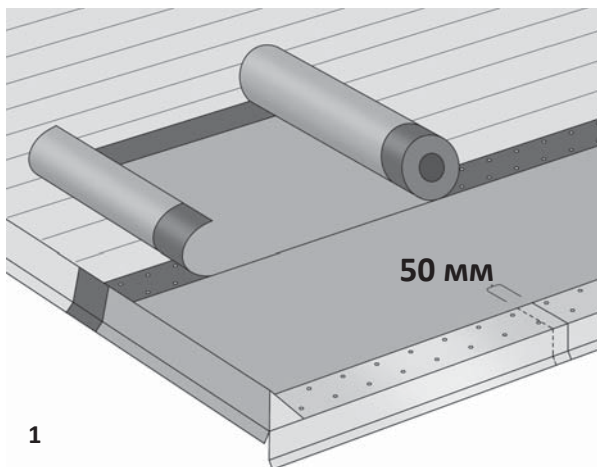

1

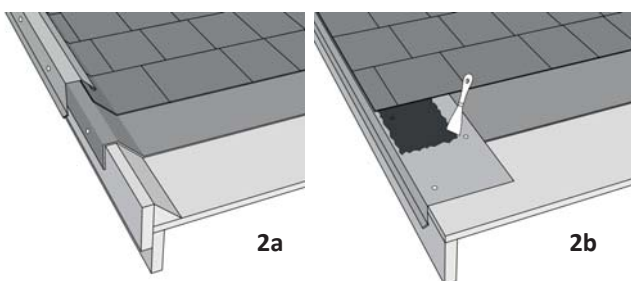

2a

2b

3

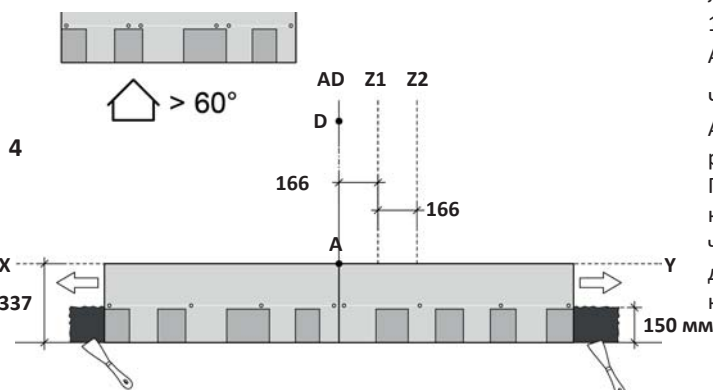
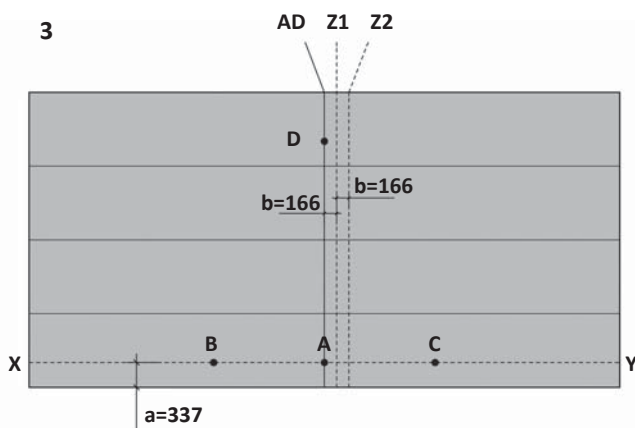

4

Битумная черепица Kerabit Premium подходит для монтажа на кровлях с уклоном 1:3 (18,4°) и более. Перед монтажом гонты следует проверить. Поврежденный материал нельзя монтировать. Битумную черепицу следует хранить в защищенном от дождя и попадания прямых солнечных лучей месте. Перед монтажом материал следует не менее суток выдержать при температуре выше +15 °С. Монтаж кровли следует выполнять в ясную погоду при температуре выше +10 °С (кровлю нельзя монтировать во время дождя).

В качестве основания годится сплошная обрешетка из шпунтованной доски или устойчивая к погодным условиям шпунтованная строительная плита (например, OSB-плита для кровли). Основа должна быть прочной, ровной и сухой. Для резки битумной черепицы Kerabit необходим специальный нож с лезвием крючкообразной формы. Для склеивания применяется Битумный клей Kerabit (слой клея около 1 мм). Нельзя наносить толстым слоем! Для прибивания используются горячеоцинкованные гвозди для мягкой кровли с широкой шляпкой. Гвозди должны проходить сквозь деревянное основание. Перед монтажом кровли необходимо убедиться в исправности и достаточной вентиляции основания. До монтажа кровли крепятся трехгранные рейки в основаниях труб и подъемов, а также при желании и на фронтонный свес (рис. 2а).

Начинайте монтаж кровли с крепления подходящего подкладочного ковра в соответствии с инструкцией «Монтаж подкладочных ковров Kerabit на скатных кровлях». После этого на карнизный свес монтируется карнизная планка. Она прибивается зигзагообразно с шагом 100 мм. Нахлест планок должен составлять не менее 50 мм. (Рисунок 1)

Если карниз делается в соответствии с рисунком 2б, фронтонная планка крепится к фронтонному свесу так же, как и карнизная. Концы гонтов приклеиваются к планке на ширину 100 мм.

Далее на карнизную планку карнизного свеса приклеивается самоклеящаяся карнизная полоса Kerabit. Карнизную полосу можно монтировать примерно в 10 мм от места сгиба планки. Снимите с ленты защитную пленку и прижмите ленту к планке.

Перед монтажом черепицы прочертите вертикальные вспомогательные линии поверх подкладочного ковра. Нанесите горизонтальную линию XY по нижнему краю ската на 337 мм выше нижнего края карнизной полосы. Поставьте на линии XY точку A в центре ската. Поставьте точки B и C по обеим сторонам от A (например, в 1,5 м). Поставьте точку D как можно ближе к коньку, используя в помощь точки B и C (расстояние от D до обеих точек одинаковое). Соедините линией A и D. Проведите вторую параллельную линию Z1 в 166 мм от линии AD, и третью линию Z2 в 332 мм от линии AD. (Рисунок 3)

Черепица монтируется рядами, первый ряд идет от линии AD в обе стороны. Приклейте первый ряд черепицы на расстоянии 150 мм от нижнего края карнизной полосы. Прибивайте каждый гонт четырьмя гвоздями по белой линии, как показано на рисунке 4. Гвозди должны проходить через оба слоя гонта. Если уклон кровли более 60 градусов, добавьте два гвоздя между средними гвоздями (6 гвоздей на гонт).

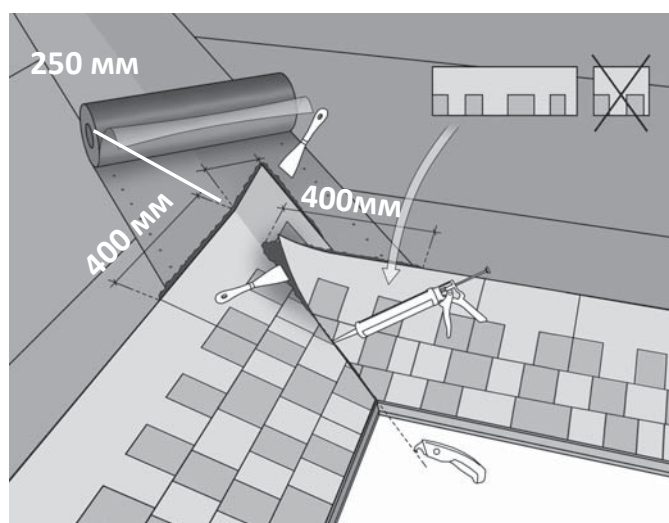
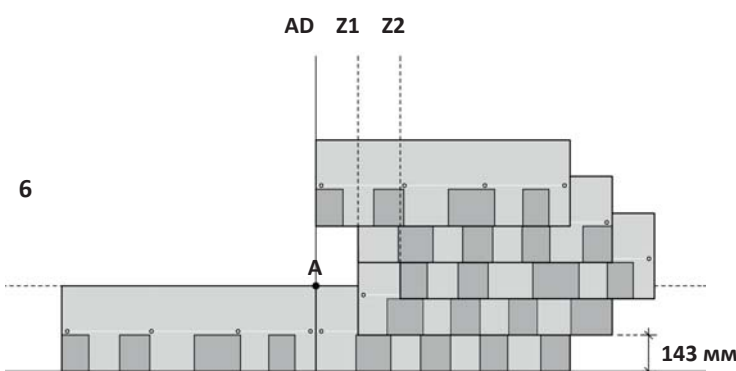
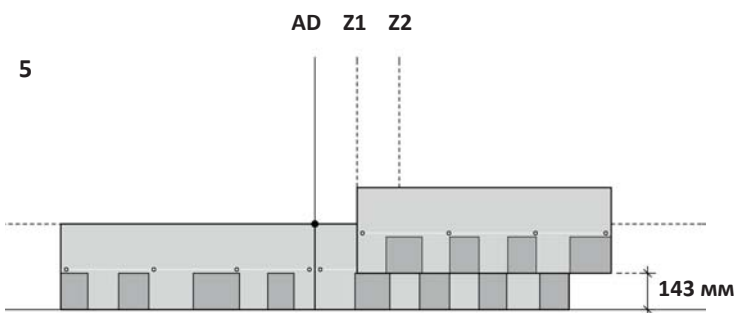

7

Начинайте монтаж второго ряда черепицы от линии Z1 так, чтобы нижний край гонт перекрывал верхний край и отверстия предыдущего ряда. Из первого ряда черепицы остается видимым примерно 143 мм. Крепеж спрятан. (Рисунок 5)

Третий ряд черепицы начинается от линии Z2, четвертый ряд — от линии Z1, а пятый — опять от линии AD. (Рисунок 6) Убедитесь, что черепица укладывается по прямой линии. Продолжайте монтаж таким же образом до конька, пока скат не будет закончен.

На гонтах Kerabit Premium имеются пятна битума для склейки, который размягчается при нагревании и скрепляет гонты между собой. В холодных условиях и в ветреную погоду этого может не произойти, поэтому пятна битума следует осторожно нагреть при помощи строительного фена и сильно прижать, чтобы они склеились друг с другом.

Внутренние сгибы или ендовы: Монтируйте поверх подкладочного ковра по направлению ендовы ендовый ковер Kerabit. Уложите ковер на место, снимите защитную пленку с нижней стороны и зафиксируйте гвоздями ковер по краям через 100 мм. Разрезанные гонты нельзя монтировать поверх ендового ковра и места стыков гонтов должны быть расположены до ендовы, поскольку механическое крепление в области ендовы запрещено. Гонты другого ската должны заходить на 250 мм через линию основания ендовы. Приклейте гонты к ендове не менее чем на ширину 400 мм с обеих сторон. Гонты следующего ската должны доходить не менее чем до основания ендовы. Когда оба ската смонтированы, проведите по основанию ендовы вспомогательную линию и обрежьте листы черепицы последнего смонтированного ската при помощи вспомогательной линии. При обрезке используйте в качестве защитного средства, например, полосу фанеры. Приклейте концы обрезанных гонтов битумным клеем на протяжении не менее 400 мм. В завершение герметизируйте основание ендовы, заполнив шов между гонтами клеем. Концы гонтов обоих скатов нельзя прибивать в проклеиваемой зоне. (Рисунок 7)

Инструкции по монтажу Kerabit Premium

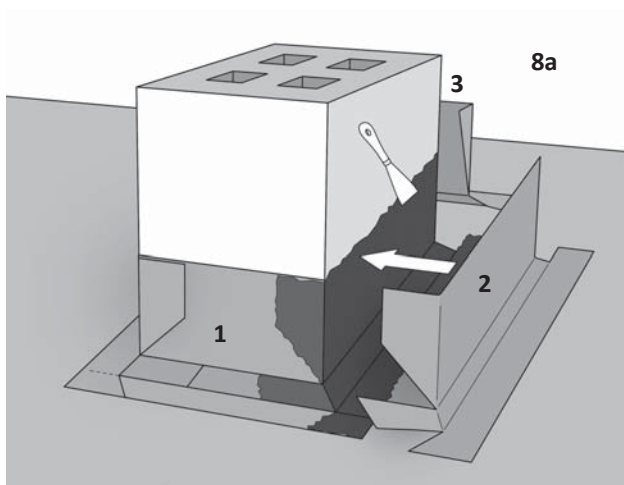

Дымоход и большие сквозные проходы: Перед монтажом подкладочного ковра установите трехгранную планку в основании трубы для сглаживания угла. Поднимите подкладочный ковер на трехгранную планку и прикрепите его к планке гвоздями. Черепица укладывается до верхнего края рейки по бокам и перед проходкой. Укладывайте верхние гонты сквозного прохода только когда полностью смонтировали подъемы на трубу. Вырежьте из ендового ковра Kerabit полосы для подъемов, как показано на рисунке 8а. Приклейте полосы по всей поверхности к трубе (рис. 8б) и основанию в порядке, показанном цифрами на рисунке 8а. Механически зафиксируйте полосы за верхний край. В нижней части трубы и по сторонам полосы заходят на кровлю, в верхней части трубы — под кровлю. Тщательно приклейте кровлю в верхней части трубы к поднимающейся вверх полосе, обрежьте гонты по нижнему краю трехгранной планки. Установите на трубу металлические фартуки.

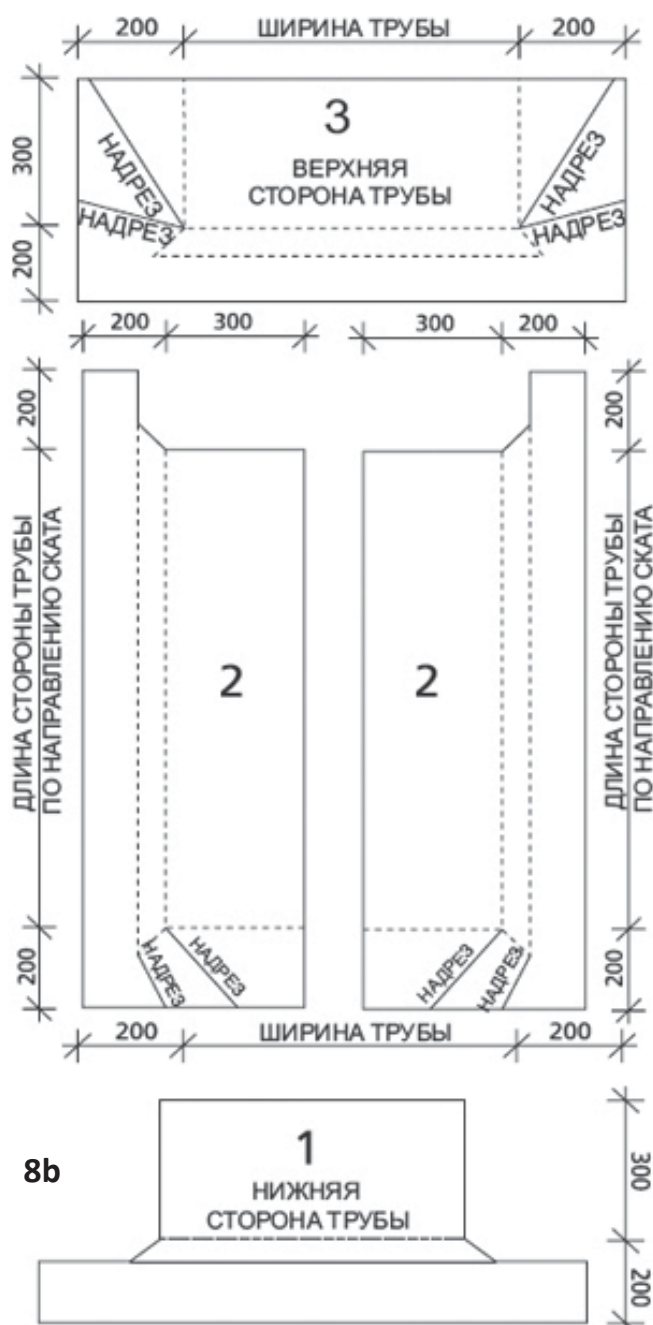

Внимание! Труба в бревенчатом доме: сделайте вокруг трубы фанерный воротник высотой не менее 400 мм (оставьте отсоединенным от трубы) и прикрепите его к конструкции кровли при помощи трехгранной рейки. Продолжайте, как описано выше.

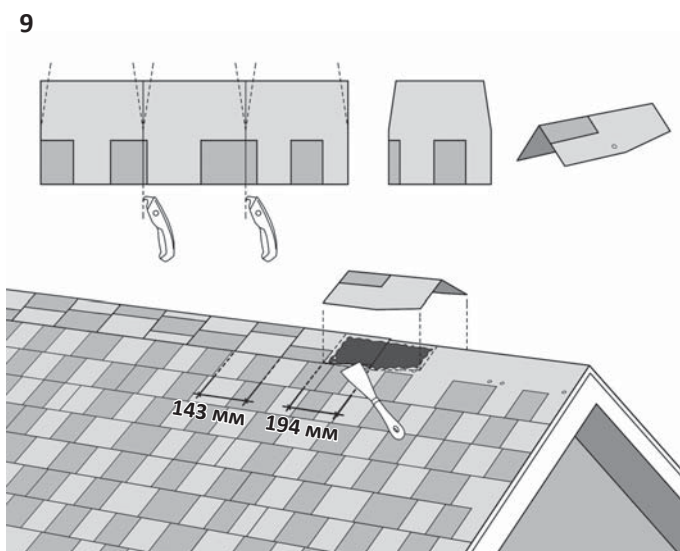

Круглые сквозные проходы герметизируются уже готовыми уплотнителями, изготовленными по форме прохода. В подкладочном ковре вырезается отверстие для проходки. Края ковра приклеиваются к основанию. Приклейте и закрепите гвоздями уплотнитель к подкладочному ковра. Вокруг проходки концы черепицы приклеиваются к подкладочному ковра на протяжении 150 мм. Места примыкания черепицы к проходке герметизируются клеем.

Конек покрывается плитками для конька, которые изготавливаются разрезанием листа черепицы на три части в соответствии с рисунком 9. Перед закреплением осторожно согните плитку и уложите на конек. При необходимости осторожно прогрейте нижнюю сторону строительным феном. Фиксируйте плитки двумя гвоздями так, чтобы каждая следующая закрывала гвозди на предыдущей. Нахлест плитки на коньке составляет 194 мм, соответственно каждая плитка покрывает примерно 143 мм полезной длины конька. Приклеивайте коньковые плитки по всей поверхности.

Как вариант, можно использовать коньковую плитку Kerabit согласно инструкции по монтажу Kerabit K+, S+ и L+. Пожалуйста, имейте в виду, что цвета не будут абсолютно идентичными.

Завершающие меры

После монтажа кровли из гонтов защитите дымоходы и прочие подъемы, например, металлическим фартуком, чтобы вода не попадала между ковром и вертикальной поверхностью. Если на кровле в дальнейшем будут устанавливаться сквозные крепления, убедитесь в том, что они водонепроницаемые.

Инструкция по уходу за кровлей

Проверяйте кровлю два раза в год и при необходимости очищайте. Для удаления мха и лишайника можно использовать, например, средство для удаления мха Kerabit Bio Plus. Возможные неисправности устраняйте сразу. При удалении снега с кровли следует снимать его слоями, оставив на кровле слой снега толщиной около 10 см.



Быстрый монтаж и экологичность

Kerabit K Easy – это более быстрый и экологичный вариант мягкой черепицы. Готовая кровля выглядит так же, как кровля с традиционной мягкой черепицей Kerabit K+, но монтаж осуществляется быстрее и с меньшим количеством отходов, поскольку не нужно удалять пленку с нижней стороны.

Два цветовых варианта

Kerabit K Easy выпускается в двух цветах: сером и черном. Аксессуары доступны в обоих цветах. Kerabit K Easy имеет свою карнизную-/коньковую плитку. Также и обычная Коньковая плитка Kerabit может использоваться на коньке кровли с мягкой черепицей Easy.

Одной упаковки Карнизной-/коньковой плитки Easy достаточно для 15 м карниза или 7,4 м конька.

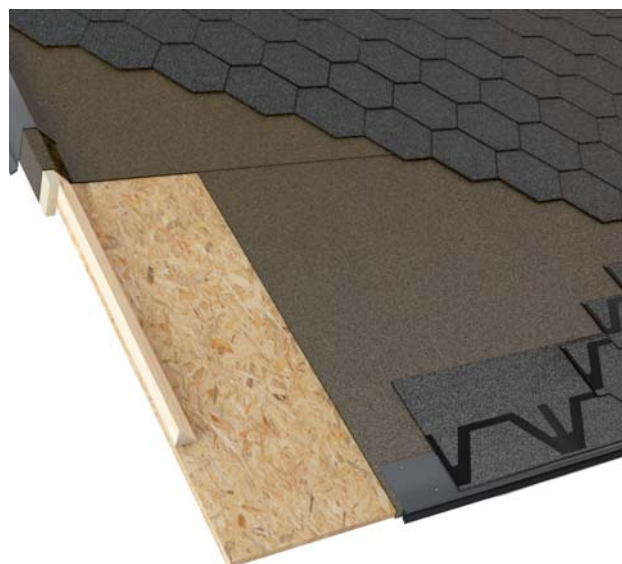



Kerabit K Easy



Для кровли Kerabit K Easy понадобится

- в качестве основания применяется подходящая для данной цели строительная плита или шпунтованная доска
- подкладочный ковер Kerabit 2200 UB, Kerabit 2500 UB, Kerabit ShingleBase или Kerabit 700 UB
- мягкая черепица Kerabit K Easy
- Kerabit Карнизная-/коньковая плитка Easy для карнизного свеса
- металлические планки Kerabit для карнизных и фронтовых свесов, цвета черный и темно-серый
- Kerabit Коньковые вентиля и Коньковая полоса, альтернативно Kerabit Карнизная/коньковая плитка K Easy или Kerabit Коньковая плитка
- ендовый ковер Kerabit для фартука вокруг дымовой трубы и отделки внутренних ендов
- трехгранные рейки на фронтовые свесы и вокруг дымовой трубы
- герметизирующий клей Kerabit
- кровельные гвозди
- гвозди для крепежа металлических планок и трехгранных реек к основанию

Цвета

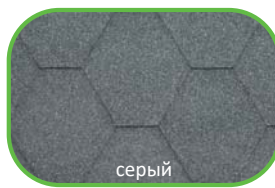

серый



чёрный

Прим! Из-за технических особенностей цветопередачи на бумаге представленные в этом проспекте цвета и оттенки являются приблизительными и могут отличаться от оригинальных.

Смотрите анимационное видео по монтажу на нашем сайте!

Структура черепицы Kerabit Easy



Инструкции по монтажу Kerabit K Easy

Монтаж мягкой черепицы Kerabit возможен на кровлях с уклоном 1:5 (11,3°) и более. Под битумную черепицу всегда необходимо монтировать подкладочный ковер.

Материалы следует хранить в защищенном от дождя и солнечного света месте. Перед монтажом подкладочный ковер в рулонах необходимо не менее суток выдерживать при температуре выше +15 °С. Рулоны следует заранее раскатать для выравнивания — это предотвратит возникновение складок на поверхности кровли. Время, необходимое для выравнивания, зависит от температуры (примерно 1–4 часа). Монтировать нужно в ясную погоду при температуре выше +10 °С. Битумную кровлю нельзя укладывать во время дождя.

Если монтаж выполняется при температуре ниже +10 °С, при необходимости следует обеспечить проклейку шва осторожным прогревом клеевых поверхностей ковров, например, при помощи строительного фена. Это особенно важно при монтаже поздней осенью, когда солнечного тепла может быть недостаточно для того, чтобы склеиваемые поверхности пристали друг к другу. Убедитесь в прочной фиксации всех швов/примыканий, например, походив по ним.

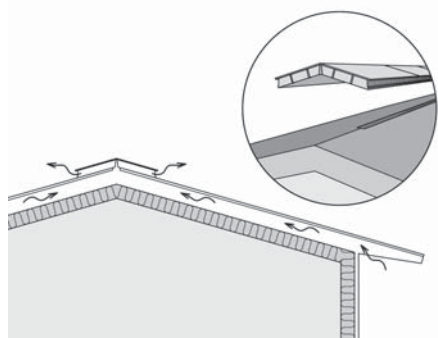

Перед монтажом необходимо убедиться в том, что основание достаточно вентилируется. Повысить эффективность вентиляции можно при помощи коньковых вентиляторов Kerabit, которые монтируются по всему коньку. См. специальную инструкцию по монтажу коньковых вентиляторов Kerabit.

В качестве основания годится сплошная обрешетка из шпунтованной доски или устойчивая к погодным условиям шпунтованная строительная плита. Основание должно быть прочным, ровным и сухим.

Инструменты, необходимые для монтажа: молоток, рулетка, кровельный нож, стальной шпатель и пистолет для герметика. При помощи цветного отбивочного шнура или прямой доски, равной по длине скату кровли, можно проверять ровность монтажа рядов гонтов. Для резки металлических планок требуются ножницы по металлу. Для проклейки следует

использовать клей-герметик Kerabit.

Для крепления применяются горячеоцинкованные гвозди с широкой шляпкой для мягкой кровли. Обратите внимание, что гвоздь должен проходить сквозь деревянное основание. При использовании пневматического гвоздезабивателя необходимо настроить силу удара так, чтобы шляпка гвоздя вставала ровно, на нужную высоту и не проникала в кровлю. Вместо гвоздей можно также использовать большие саморезы и саморезы с плоской шляпкой, если не допускается, чтобы острия гвоздей были видны с нижней стороны.

До монтажа кровли крепятся трехгранные рейки в основаниях труб и подъемов, а также при необходимости и на фронтонные свесы. Битумная кровля всегда монтируется от карнизного свеса. Обратите внимание, что над дымоходом и крупными сквозными проходами кровля монтируется лишь после того, как проход полностью сделан (см. раздел «Дымоход и большие проходы»). В мягкой кровле, смонтированной в соответствии с инструкцией по монтажу, не должно быть видно ни одного гвоздя.

Максимальная ровность по цвету достигается перемешиванием битумной черепицы не менее чем из пяти упаковок. Возможные различия в оттенках черепицы под воздействием солнечных лучей через год становятся незаметными.

Объекты ремонта

Если старая битумная кровля не удаляется, следует убедиться в том, что вентиляция кровли работает, нижние конструкции в хорошем состоянии, а само основание ровное. В этом случае новый подкладочный ковер и битумную черепицу можно при необходимости монтировать поверх старой кровли.

Возможные складки/пузыри в старой кровле следует вскрыть и прикрепить к основанию, используя клей и гвозди, до монтажа нового покрытия. Гвоздь должен проходить сквозь деревянное основание.

Монтаж подкладочного ковра

Монтаж кровли начинается с монтажа подкладочного ковра. Подкладочные ковры с клеевыми полосами по краям можно укладывать как в вертикальном, так и в горизонтальном направлении. Направление монтажа влияет на удобство проведения монтажных работ и, возможно, на расход кровельного материала (размеры крыши относительно длины рулона). На кровлях с большим уклоном рекомендуется вертикальный монтаж, поскольку при горизонтальном монтаже ковры труднее уложить ровно, если уклон крыши более 1:4. Если вы монтируете подкладочный ковер горизонтально, см. раздел «Монтаж подкладочных ковров Kerabit на скатных крышах».

Внутренние углы или ендовы

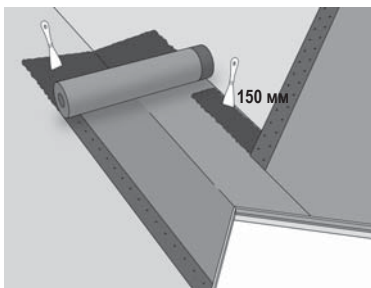

Начинайте монтаж подкладочного ковра от ендовы. Уложите подкладочный ковер на основание ендовы, приклейте его по всей площади к основанию битумным клеем (слой клея около 1 мм) и прибейте гвоздями по краям с шагом 100 мм. В дальнейшем остальные подкладочные ковры укладываются с заходом на подкладочный ковер, покрывающий ендову, с нахлестом 150 мм. Концы ковров обрезаются при помощи доски-линейки по направлению ендовы и тщательно промазываются битумным клеем по всему нахлесту. Не прибивать гвоздями по шву!

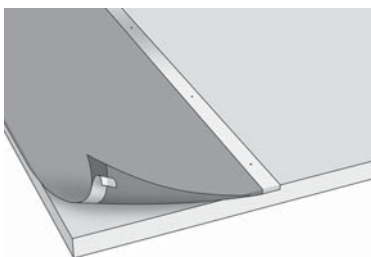

Затем выровняйте подкладочный ковер по прямой линии в направлении фронтоного свеса с небольшим заходом через края так, чтобы края можно было загнуть примерно на 15 мм под нижний край обрешетки. Зафиксируйте гвоздями верхний край с шагом 100 мм. Предварительно зафиксируйте гвоздями подкладочный ковер примерно через 1 м сквозь защитную пленку клеевой полосы верхней поверхности. Снимите защитную пленку клеевой полосы на нижней стороне и плотно прижмите ковер к основанию, при необходимости прибейте на фронтоне к наружному краю обрешетки. Выровняйте следующий ковер, прибейте гвоздями верхний край с шагом 100 мм (начинайте прибивать примерно в 200 мм от края с клеевой полосой на нижней поверхности) и предварительно прибейте его с шагом примерно 1 м через защитную пленку клеевой полосы на верхней поверхности. Отверните край ковра со стороны фронтоного свеса с поверхности первого ковра. Удалите защитную пленку клеевой полосы на поверхности первого ковра и прибейте ковер к основе гвоздями зигзагом с шагом 100 мм. Внимание! Расстояние гвоздей до краев клеевой полосы должно составлять не менее 15 мм. Удалите защитную пленку клеевой полосы с нижней поверхности второго ковра и прижмите края с клеевыми полосами друг к другу (место прибивания гвоздями первого ковра закроется). Окончательно обработайте крепление верхнего края, прибив гвоздями в месте шва. Продолжайте монтаж аналогичным образом до тех пор, пока скат не будет готов.

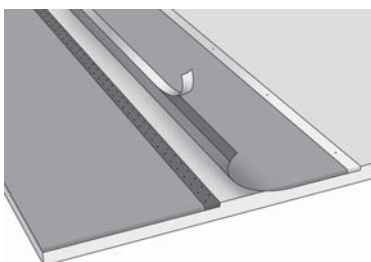

Конек

Если на конек не устанавливается отдельная вентиляция, то подкладочный ковер монтируется следующим образом:

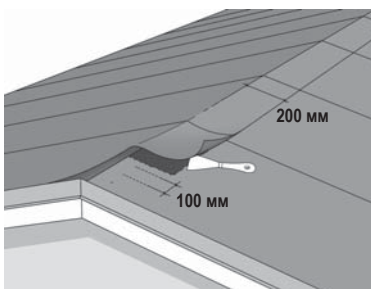

Вариант А) Расположите ковры первой плоскости по уровню конька и прибейте гвоздями за верхний край к основанию с шагом 100 мм. Заведите ковры второй плоскости на 200 мм через конек и проклейте битумным клеем по всей поверхности к коврам на второй плоскости. Не прибивать гвоздями по шву!

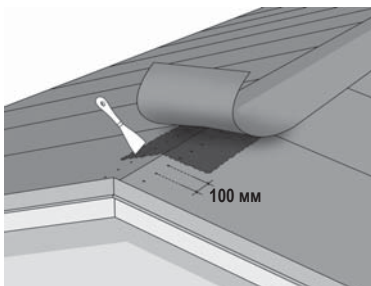

Вариант В) Расположите ковры обеих плоскостей по уровню конька и прибейте гвоздями за верхний край к основанию с шагом 100 мм. Возьмите новый ковер и разрежьте его по всей длине на две полосы. Приклейте полосу на конек. Приклейте полосу на конек. Коньковую полосу не следует прибивать гвоздями за исключением возможных мест стыков. В местах стыка полос сделайте нахлест 150 мм, прибейте гвоздями конец нижнего ковра к основанию с шагом 100 мм и приклейте верхний ковер к нижнему по ширине нахлеста.

Инструкции по монтажу Kerabit Easy

Стыки

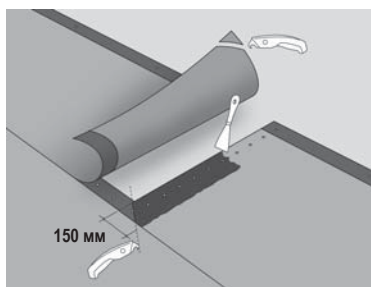

Укладывайте ковры с нахлестом 150 мм. При необходимости отрезайте куски от углов ковров, как показано на рисунке. Прибейте конец нижнего ковра к основанию гвоздями с шагом 100 мм. Приклейте верхний ковер к нижнему по ширине нахлеста.

Подъемы, дымоходы и прочие большие сквозные проходы

Установите подкладочный ковер на верхний край трехгранной рейки и прибейте к рейке через 100 мм.

Внимание! На дымоходе бревенчатого дома необходимо сделать запас на продавливание следующим образом: Изготовить из фанеры воротник вокруг дымохода высотой не мене 400 мм. Установить его так, чтобы он не прикасался к дымоходу, и прикрепить к конструкциям крыши при помощи трехгранной рейки. Продолжайте, как описано выше.

Свесы

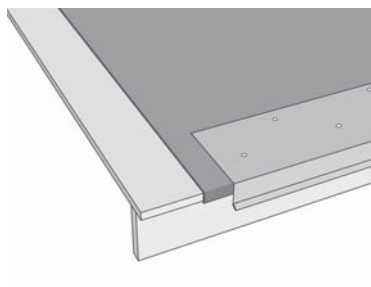
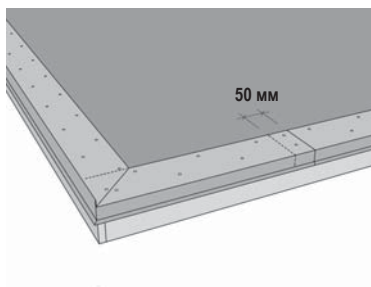

После монтажа подкладочного ковра **на карнизные свесы** монтируются карнизные планки Kerabit. Перед монтажом удалить с планок защитную пленку. Между лицевой поверхностью планки и лобовой доской оставить зазор около 10 мм. Планки фиксировать зигзагом с шагом 100 мм кровельными гвоздями или саморезами для тонких плит с головкой KFR. Нижний ряд креплений должен оставаться примерно в 50–70 мм от места сгиба планки. В местах соединения планки монтируются

внахлест не менее 50 мм. Нижний загнутый край сверху идущей планки открывается и загнутый край нижней планки вкладывается внутрь открытой. В завершение места соединения зафиксировать двумя гвоздями/саморезами.

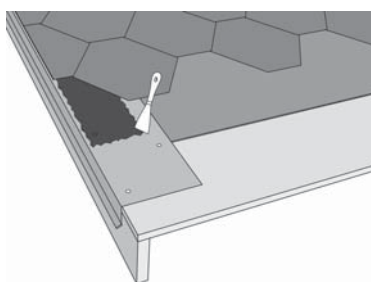

Карнизная планка Kerabit

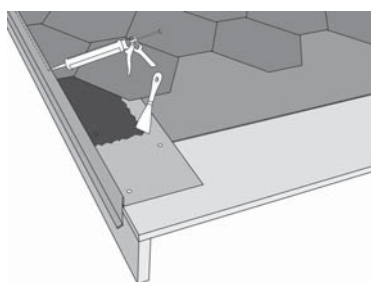

Карнизная планка Kerabit

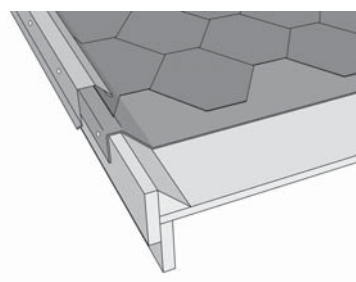

Фронтонная планка Kerabit для трехгранной планки

Для фронтового свеса имеется три варианта: Карнизная планка Kerabit, специальная фронтовая и фронтовая планка. Две первые следует монтировать до монтажа битумной мягкой кровли аналогично планкам карнизного свеса. Монтаж планок фронтового свеса начинается от карнизного свеса и ведется к коньку.

Внимание! При использовании специальной фронтовой планки в конце добавляется битумный клей в шов между ковром и планкой.

При использовании фронтовой планки Kerabit крепятся сначала трехгранные рейки 50 x 50 мм, а по их сторонам - лобовые доски. Подкладочный ковер загибается через лобовую доску и крепится к ней. В дальнейшем гонты поднимают до верхнего края трехгранной рейки. В последнюю очередь к лобовой доске крепятся фронтовые планки с шагом около 100 мм.

Для отделки верхних карнизов применяется обычная или специальная фронтовая планка Kerabit.

Дополнительную информацию см. в инструкции по монтажу карнизных планок Kerabit.

Монтаж битумной черепицы

Ендова:

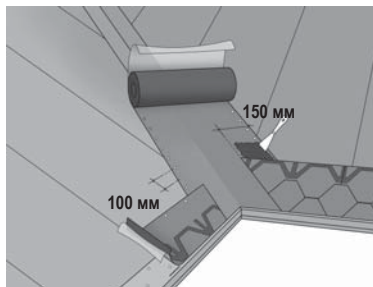

Самоклеящийся ендовый ковер под цвет кровли укладывается в ендову поверх подкладочного ковра и фиксируется гвоздями с шагом 100 мм.

После установки карнизной черепицы черепица приклеивается поверх ендового ковра не менее, чем на 150 мм. В основании ендовы оставляют зону без черепицы шириной не менее 150 мм. Края черепицы обрезаются по линейной доске параллельно ендове и монтируются путем тщательного послойного проклеивания битумным клеем по ширине 150 мм. Прибивать гвоздями поверх ендового ковра не рекомендуется.

Карнизная черепица

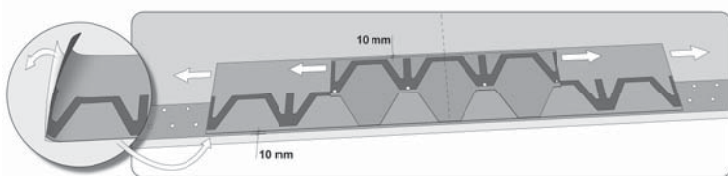

Затем смонтировать на карнизные планки карнизного свеса самоклеящуюся карнизную черепицу (Kerabit Карнизная/коньковая плитка K Easy). Нижний край полосы укладывается примерно на 10 мм выше места сгиба планки. Сначала монтируется край карнизной черепицы по одной линии с центром карнизного свеса.

Предварительно снимите защитную пленку с нижней поверхности, затем прижмите черепицу. Карнизные черепицы плотно примыкаются друг к другу и прибиваются по верхнему краю с шагом 200 мм.

Монтаж битумной черепицы

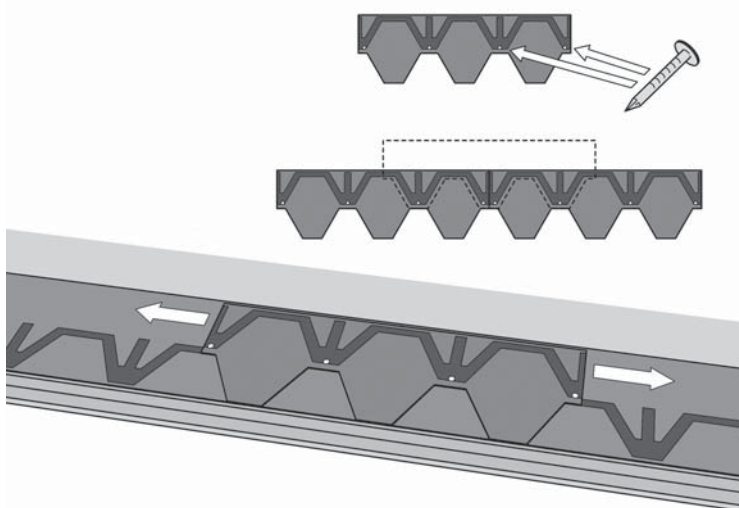

Начинайте монтаж черепицы от центра карнизного свеса: лепесток черепицы в центре выравнивается по центральной линии карнизного свеса. Совместите уголки гонта с нижним краем карнизной черепицы, прижмите гонт и приколтите четырьмя кровельными гвоздями с отступом 20 мм от верхнего края прорезей, не в верхний край гонтов. Швы карнизной черепицы остаются под лепестками гонтов. Необходимо убедиться в том, что лепестки битумных гонтов приклеились. При необходимости осторожно прогрейте клеящуюся поверхность строительным феном. После того, как вы прибили гвоздями первый ряд гонтов, совместите лепестки следующего ряда с краями вырезов предыдущего ряда. Таким образом новый ряд гонтов перекроет гвозди и клей предыдущего ряда.

Необходимо убедиться в том, что лепестки битумных гонтов приклеились. При необходимости осторожно прогрейте клеящуюся поверхность строительным феном. После того, как вы прибили гвоздями первый ряд гонтов, совместите лепестки следующего ряда с краями вырезов предыдущего ряда. Таким образом новый ряд гонтов перекроет гвозди и клей предыдущего ряда.

При помощи доски-линейки или отбивочного шнура убедитесь в том, что ряды гонтов уложены ровно. В ходе монтажа следите также за симметричностью рисунка кровли.

На фронтонном свесе приклейте концы гонтов к планкам на расстоянии не менее 100 мм

Инструкции по монтажу Kerabit Easy

Сквозные проходы

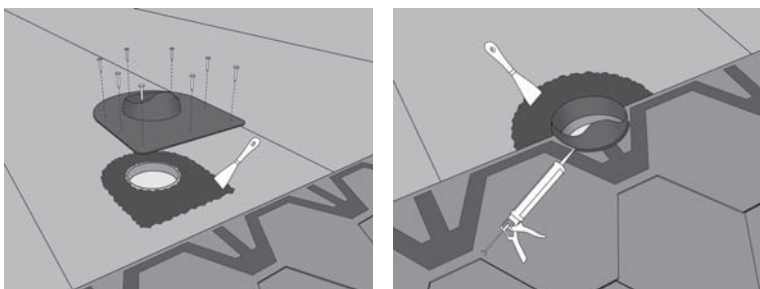

Сквозной проход устраивается следующим образом: Приклеить по всей площади фланец уплотнения сквозного прохода к подкладочному ковру не меньше, чем на расстоянии 150 мм. Закрепить края фланца саморезами или гвоздями. Вырезать в битумных гонтах по месту сквозного прохода отверстие соответствующей формы и размера. Приклеить гонты к фланцу и нижнему гонту битумным клеем минимум на 150 мм. В завершение обработайте сквозной проход битумным клеем.

Дымоход

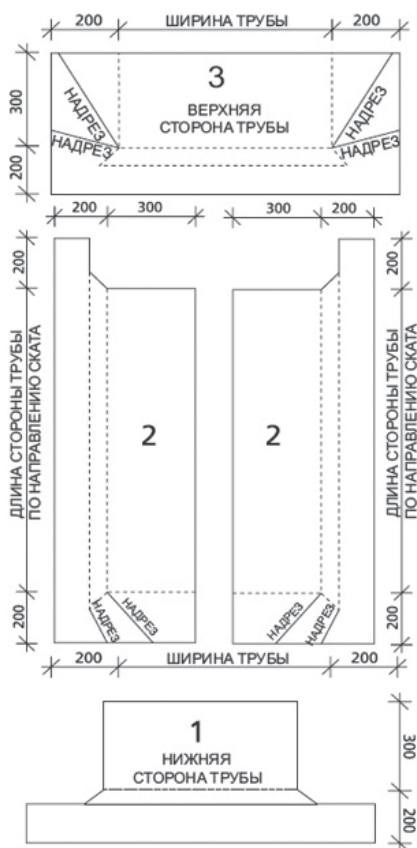
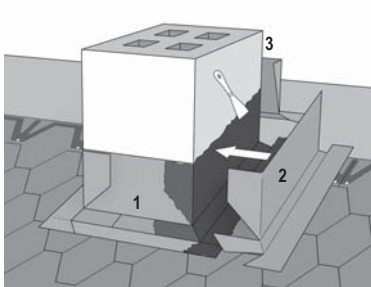

Подъемы на дымоход монтируются тогда, когда монтаж гонтов дошел до уровня верхнего края дымохода. Вырезать как показано на рисунке поднимающиеся куски из ендового ковра Kerabit, или из Kerabit 10+. Приклеить куски по всей поверхности к дымоходу и основанию в порядке, показанном цифрами на рисунке. В нижней части дымохода и по сторонам полосы заходят на кровлю из гонтов, в верхней части дымохода — под кровлю. Тщательно приклеить битумным клеем гонты в верхней части дымохода к поднимающемуся вверх куску. Механически прикрепить поднимающиеся куски за верхний край с шагом примерно 100 мм.

Подъемы

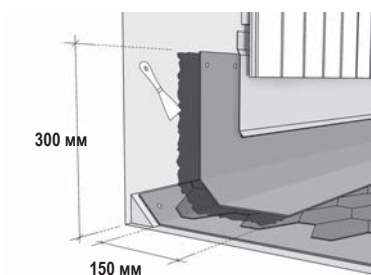

Вырезать полосы ковра, необходимые для устройства подъемов вверх, из ендового ковра Kerabit, или Kerabit 10+. Поднимающиеся полосы должны заходить на вертикальную поверхность не менее чем на 300 мм, и не менее чем на 150 мм на покрытие из гонтов. Приклейте полосы по всей поверхности и механически закрепите их за верхний край. В местах соединений уложите ковры с нахлестом 150 мм и прикрепите к основанию гвоздями край нижнего ковра с шагом приблизительно 100 мм.

Конек / наружный угол

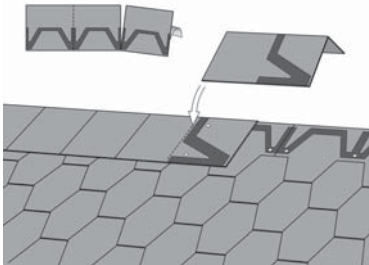

Конек выполняется коньковыми плитками (Kerabit Карнизная/коньковая плитка K Easy). Гвозди в верхнем ряду гонтов должны остаться под коньковыми плитками. Сгибанием отделите плитки для конька (3 штуки) друг от друга. Повернуть коньковую плитку на 90 градусов. Защитную пленку снять, коньковую плитку согнуть и прижать на место. Прибить четырьмя гвоздями так, чтобы гвозди и гвозди и клеевой рисунок остались под следующей плиткой. Последнюю плитку прикрепить только битумным клеем, не прибивать.

Внешний загиб выполняется аналогичным образом, начиная с карнизного свеса.

Особые указания

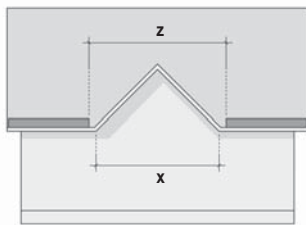

Навес над крыльцом и аналогичные конструкции

Если карнизный свес не продолжается единой линией, например, прерывается крыльцом или аналогичными конструкциями, следует расположить швы карнизных плиток и гонтов на разных сторонах конструкции так, чтобы рисунок гонтов должным образом совпадал в верхней части навеса крыльца. Зазор между швами (z) должен на $1/3$ в метрах превышать размер соответствующего участка. Измерение проводить как показано на рисунке по размерным линиям, нарисованным под прямыми углами.

На рисунке $Z = (x + 1)$ округляется до следующего целого значения в метрах. Например, если $x = 4,5$ м, $z = 6$.

Выступ на нижнем свесе

Если на скате имеется выступ, начало следует рассчитывать так, чтобы гонты на карнизе основного ската встречались на одной линии. От края карниза наружу рассчитывается нужное количество выступов плиток. Выступ одного ряда плитки составляет 133 мм. Если размер выступа кратен 133 мм, то получается ровное деление.

Если размер X более 50 мм, то основания меток первого ряда плитки выставляются по разметочной линии, а часть плиток, выходящая за карниз, обрезается.

Приклеить лепестки гонта битумным клеем к карнизной полосе.

Если размер x составляет 50 мм или меньше, можно первый ряд плиток начинать от разметочной линии вверх поверх карнизной полосы.

Обратите внимание, что места соединений карнизных плиток следует размещать так, чтобы швы были закрыты краями плиток.

Завершающие меры

После монтажа кровли из гонтов защитите дымоходы и прочие подъемы, например, металлическим фартуком, чтобы вода не попадала между ковром и вертикальной поверхностью. Если на кровле в дальнейшем будут устанавливаться сквозные крепления, убедитесь в том, что они водонепроницаемые.

Инструкция по уходу за кровлей

Проверяйте кровлю два раза в год и при необходимости очищайте. Для удаления мха и лишайника можно использовать, например, средство для удаления мха Kerabit Bio Plus. Возможные неисправности устраняйте сразу. При удалении снега с кровли следует снимать его слоями, оставив на кровле слой снега толщиной около 10 см.

Таблицы расхода материалов

Мягкая черепица

Продукция	Упаковка содержит	Полезная площадь / упаковка	Расход гвоздей (25 x 2,8 мм)	Средний расход герметизирующего клея / 100 м ²
Kerabit K+, S+, L+ и Kerabit Easy уклон 1:5 или более	22 шт.	3,0 м ²	50 г/м ²	3 л
Подкладочный ковер Kerabit 2200 UB или Подкладочный ковер Kerabit 2500 UB или Подкладочный ковер Kerabit 700 UB или Подкладочный ковер Kerabit ShingleBase	1,0 x 15 м 1,0 x 10 м 1,0 x 30 м 1,0 x 15 м	12,75 м ² 8,80 м ² 25,00 м ² 12,75 м ²	20 г/м ² 20 г/м ² 20 г/м ² 20 г/м ²	1 л 1 л 1 л 1 л
Коньковая плитка Kerabit	45 шт.	11,25 п.м./упаковка, 4 шт./п.м	25 г/м ²	–
Карнизная полоса Kerabit	0,25 x 10 м	10 п.м.	–	–
Карнизная/коньковая плитка K Easy	15 шт./45 шт.	карниз 15 п.м, конек 7,4 п.м	10 г/п.м. карниз 40 г/ п.м. конек	
Коньковый вентиль Kerabit (1:1 – 1:5)	12 шт.	0,58 п.м./шт.	6 шт./вентиль	–
Kerabit Полоса для конькового вентиля	0,32 x 10 м	9,95 п.м.	–	–
Карнизные металлические планки Kerabit для карнизных и фронтовых свесов	2 м	1,95 п.м./шт	20 г/п.м	–
Kerabit Premium уклон 1:3 или более	18 шт.	2,57 м ²	50 г/м ²	3 л
Подкладочный ковер Kerabit 2200 UB или Подкладочный ковер Kerabit 2500 UB или Подкладочный ковер Kerabit 700 UB или Подкладочный ковер Kerabit ShingleBase	1,0 x 15 м 1,0 x 10 м 1,0 x 30 м 1,0 x 15 м	12,75 м ² 8,80 м ² 25,00 м ² 12,75 м ²	20 г/м ² 20 г/м ² 20 г/м ² 20 г/м ²	1 л 1 л 1 л 1 л
Карнизная полоса Kerabit	0,25 x 10 м	10 п.м,	-	
Kerabit Premium / конек или Коньковая плитка Kerabit	18 шт. разрезать на три части 45 шт.	7,7 п.м 11,25 п.м./упаковка, 4 шт./п.м	40 г/ п.м. конек 25 г/м ²	–
Карнизные металлические планки Kerabit для карнизных и фронтовых свесов	2 м	1,95 п.м./шт	20 г/п.м	–

Деревянная обрешетка битумной кровли, совместимость материалов

Расстояние между стропилами, мм (между осями стропил)	Толщина шпунтованной доски, мм (ширина 95 мм)	Толщина фанеры, мм	Толщина OSB-плиты, мм
600	20	12	15 или 18
900	23	15	18
1200	28	19	-

Вентиляция, минимальные рекомендации

Площадь кровли, м ²	50	75	100	150	200	250
Вентиляционные щели под карнизом, м ² (2 промилле от площади кровли)	0,10	0,15	0,20	0,30	0,40	0,50
Вентиляционный зазор, мм	100	100	100	100	100	100
Вытяжка воздуха: Уклон кровли > 1:1–1:5 или вытяжные отверстия, м ² (2,5 промилле от площади кровли)	Коньковый вентиль 0,13	Коньковый вентиль 0,19	Коньковый вентиль 0,25	Коньковый вентиль 0,38	Коньковый вентиль 0,50	Коньковый вентиль 0,63
Вытяжка воздуха: Уклон кровли 1:6–1:10 вытяжные отверстия, м ² (2,5 промилле от площади кровли)	0,13	0,9	0,25	0,38	0,50	0,63

Комплекующие

Подкладочный ковер Kerabit

Резинобитумный подкладочный ковер с самоклеящейся кромкой или без нее обеспечивает дополнительную гидроизоляцию. Армирующей основой является стеклохолст или полиэстер. На нижнюю и верхнюю поверхности нанесена песочная посыпка.

Размеры рулона:

Kerabit 700 UB 1 x 30 м, Kerabit 2200 UB, Kerabit 2500 UB 1 x 10 м или Kerabit ShingleBase 1 x 15 м

Карнизная полоса Kerabit

Самоклеящаяся полоса под цвет кровли для отделки карнизов. Армирующей основой является полиэстер.

Размер: 0,25 x 10 м.

Ендовый ковер Kerabit

Самоклеящийся ковер под цвет кровли, используется для отделки внутренних ендов, подъемов на дымоход и стены в скатных кровлях. Армирующей основой является полиэстер.

Размеры: 0,75 x 10 м, 1,0 x 10 м

Коньковая плитка Kerabit

Цветные СБС-модифицированные самоклеящиеся плитки придают кровле красивый и законченный вид.

Размер: 0,33 x 0,33 м.

Упаковка: 45 штук/11 п.м.

Коньковый вентиль Kerabit

Коньковый вентиль применяется на уклонах от 11,3° до 45°, обеспечивая постоянный воздухообмен всего подкровельного пространства. Отделяется коньковой полосой Kerabit, подобранной под цвет кровли.

Размер вентиля: длина 0,58 м, ширина 320 мм, высота 30 мм.

Полоса для конькового вентиля Kerabit

Полоса Kerabit предназначена для покрытия конькового вентиля. Она выпускается в тех же цветах, что и мягкая черепица.

Размер: 0,32 x 10 м

Клей-герметик Kerabit

Клей предназначен для склеивания швов резинобитумных ковров и мягкой черепицы, а также для герметизации швов различных кровельных материалов и проходных элементов. Расход клея на 1 м² кровли составляет прим. 1 л при толщине слоя в 1 мм.

Упаковка: 0,3, 1, 5 и 10 л.



Гарантия производителя на мягкую черепицу от 15 до 30 лет

